

Инструкция по сбору слюны на гормональные исследования

Информация о биоматериале и контейнере.	В зависимости от типа исследования потребуется от 1 до 6 порций слюны. Контейнер для сбора биоматериала (от 1 до 6 пробирок с белой крышкой) необходимо заранее приобрести в любом медицинском офисе ИНВИТРО.
Информация о предварительной подготовке к исследованию.	<p>Общие требования</p> <p>За 24 часа и в течение всего периода сбора слюны исключить употребление острых, соленых, кислых продуктов, алкоголя, напитков, содержащих кофеин, физические нагрузки. Накануне вечером и в день сбора слюны не наносить на тело лосьоны или кремы, не использовать ополаскиватель для рта.</p> <p>За 1,5 часа до сбора слюны воздержаться от приема пищи, чистки зубов, использования зубной нити, ополаскивателя для полости рта и жевательной резинки.</p> <p>За 1 час до сбора слюны не курить.</p> <p>Специальные требования</p> <p>Сбор слюны для диагностики осуществляется в 1, 2, 4, 5 или 6 отдельных пробирок в зависимости от заказанного исследования (см. рис. 2) в следующие временные интервалы, если лечащим врачом не обозначено иное время:</p> <ul style="list-style-type: none"> – сразу после пробуждения (7:00 – 9:00) – первая утренняя порция; – через 30 минут после пробуждения (7:00 – 9:00) – вторая утренняя порция; – через 60 минут после пробуждения (7:00 – 9:00) – третья утренняя порция; – 11:00 – 13:00 – полуденная порция; – 15:00 – 17:00 – дневная порция; – 22:00 – 24:00 – вечерняя порция. <p>Не рекомендуется проводить исследование на фоне применения гормональных препаратов (таблеток, капель, пастилок, гранул, геля). Целесообразность и период отмены лекарственных препаратов, витаминов и БАДов необходимо обсудить с лечащим врачом.</p> <p>Для первичной оценки уровня стероидных гормонов у женщин рекомендуется собирать образцы слюны в период с 3-го по 5-й день менструального цикла, если врачом не рекомендован другой день.</p>
Информация «куда собирать».	<p>Пробы слюны собирают в пробирки с белой крышкой (см. рис. 1).</p> <div style="text-align: center;">  </div> <p style="text-align: center;">Рис. 1</p>
Информация «как собирать».	<ol style="list-style-type: none"> 1. Перед сбором слюны провести трехкратное полоскание полости рта физиологическим раствором или кипяченой водой комнатной температуры. 2. Тщательно вымыть руки с мылом. 3. Аккуратно открыть крышку пробирки. 4. Собрать слюну путем сплевывания в объеме 1/2 пробирки (не менее 1/3), избегая образования пузырьков воздуха. 5. При сильном пенообразовании выполнить постукивание дна пробирки о твердую поверхность. 6. Крышку пробирки плотно закрутить. 7. Указать Ф. И. О., дату и время сбора.
Информация о недопустимых условиях, если есть таковые.	<ol style="list-style-type: none"> 1. Исключить попадание инородных веществ в образец слюны. 2. Исключить примеси крови в пробе (кровоточивость десен, травмы слизистой оболочки ротовой полости и др.). 3. Исключить применение косметических средств (помады, блеска, бальзама и др.) во время сбора слюны.
Информация о том, сколько времени и в каких условиях можно хранить и транспортировать пробу от момента сбора до момента доставки в МО.	<p>Условия хранения</p> <p>До отправки пробы хранить в холодильнике при температуре +2...+8°C. Пробы доставить в медицинский офис не позднее 10 часов утра следующего дня.</p> <p>Условия транспортировки</p> <p>Доставить в охлажденном, но не замороженном виде при температуре +2...+8°C (например, в термосе с кубиком льда или в пакете с хладоэлементами).</p>

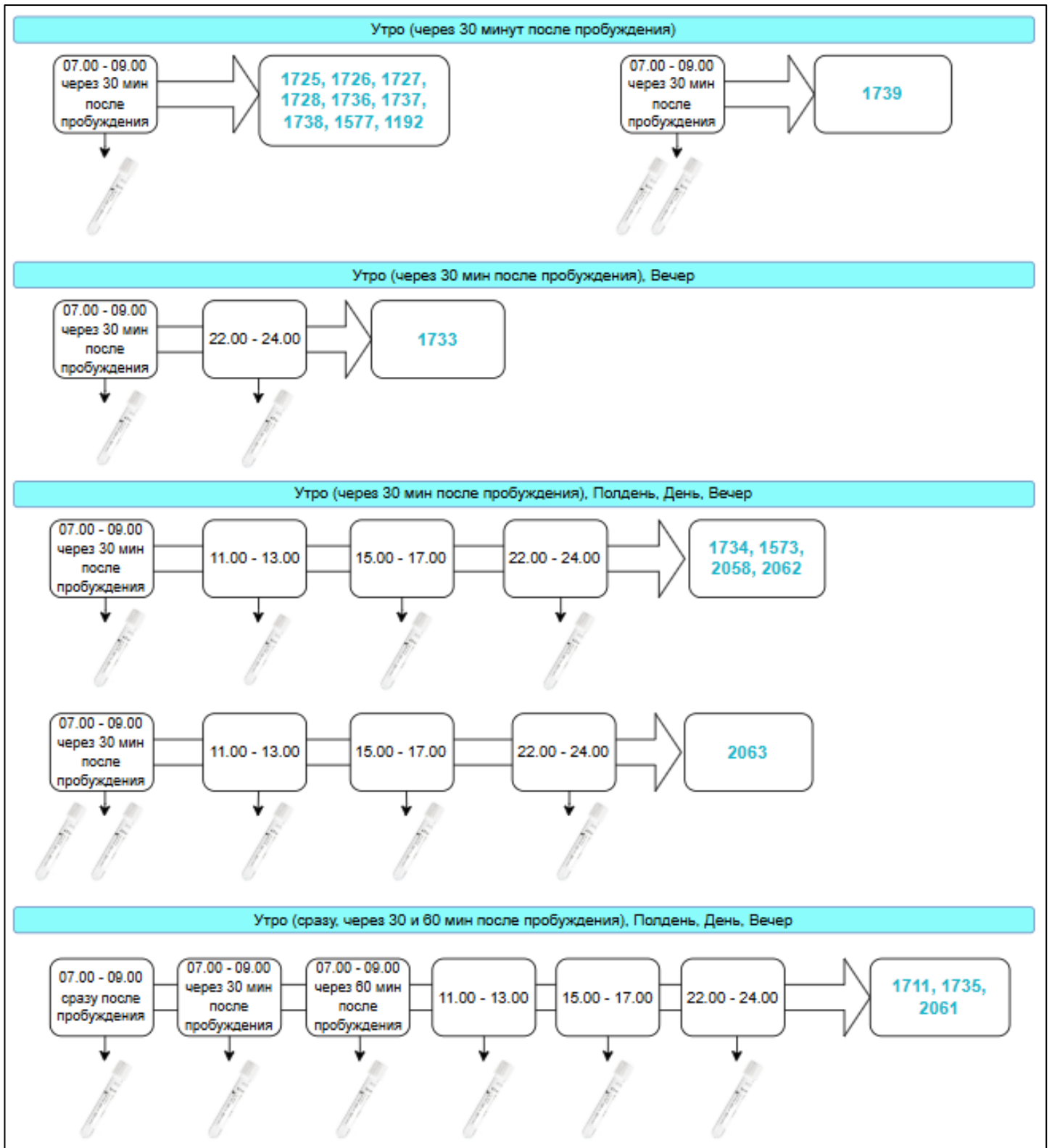

Рис. 2